

ARM-Semi Translation Doors

Semi-Automatic Sliding Door



ARM-Semi

o สินค้าได้มาตรฐาน

- อุปกรณ์ที่ใช้ทนทานแข็งแรง
- มีฝาหน้าปิดเพื่อความสวยงามของชุดราง
- ชุดรางยาว 2.2 เมตร
- สามารถเปิดค้างได้

o กำลังในการเคลื่อนย้าย

- รองรับน้ำหนักประตูได้ถึง 80 กิโลกรัม
- รองรับความกว้างประตูได้ถึง 1.2 เมตร
- มีความทนทานเปิด-ปิดมากกว่า 1 ล้านครั้ง
- รองรับความกว้างประตูได้ถึง 1.2 เมตร

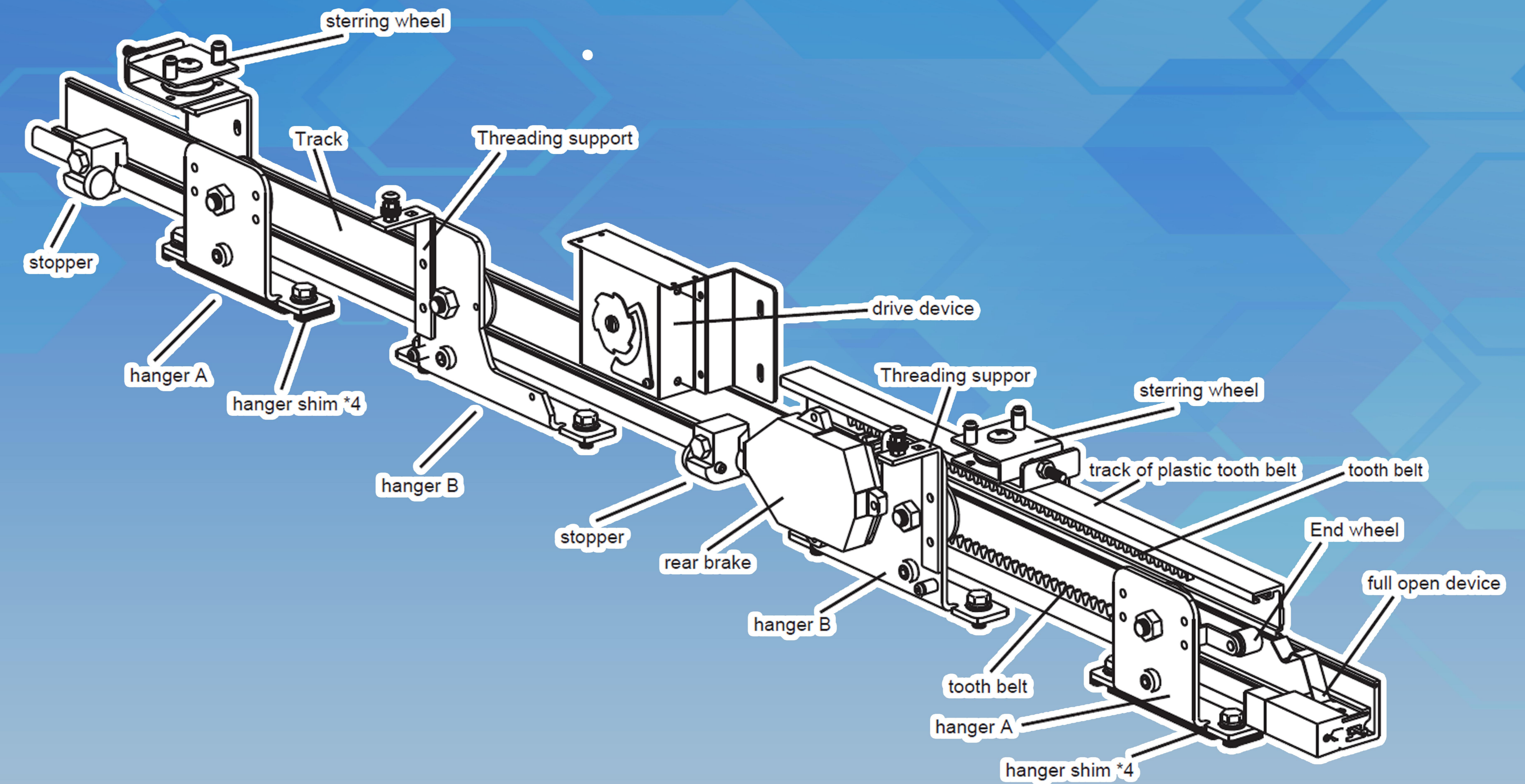

Specification Parameter

DOOR WEIGHT	10 – 80 kgs/leaf
DOOR WIDTH	700 – 1200 mm
CLOSING DRIVE SYSTEM	Spiral spring type
CONTROLLING SYSTEM	Fluid friction resistance operations
DURABILITY	More than 1 million open/close operations
SPRING THICKNESS	0.265 mm
RAIL LENGTH	2200 mm
ALWAYS OPEN FUNCTION	yes

